



6,2 mm Elektronikgehäuse  
**KS 4460**

Groß in Form  
Auf engstem Raum.

**DOLD** 

Unsere Erfahrung. Ihre Sicherheit.

# Superkompakt – variable Anschlussstechnik!

**KS 4460: Moderne Elektronik erfordert innovative Gehäuselösungen. Wir haben sie:**

Unser Gehäuse KS 4460 erlaubt nicht nur eine Vielzahl von Applikationen – es ist auch sehr überzeugend: vom funktionalen Design über die fertigungstechnische Realisierung bis hin zur Anwendung. Das schmale 6,2 mm Gehäuse ermöglicht dem Entwickler eine beliebige Anreihung von Modulen in Verbindung mit dem Tragschienenbus-System. Mit diesem Gehäuse bieten wir Ihnen individuell gestaltbare Lösungen – für mehr Möglichkeiten.

Fragen Sie uns, fordern Sie uns!

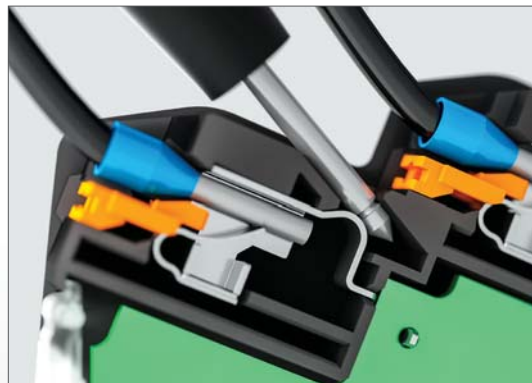

**Schnelle Diagnose**

Durch den integrierten Prüfabgriff ist eine einfache und schnelle Diagnose direkt vor Ort möglich



**Komfortabler Direktanschluss**

Schnelles Lösen des Leiters mit einfachem Werkzeug über gut sichtbare Lösetaste



**Werkzeuglose Verdrahtung**

Minimierter Montageaufwand durch einfaches und werkzeugloses Verdrahten mittels Push-In Anschlussstechnik (Federkraft)



### Erhöhte Bedienergonomie

Durch das Verrasten der Prüfspitze ( $\varnothing$  2 mm) hat der Prüfer zusätzlichen Handlungsspielraum



### Individuelle Beschriftungsflächen

Das Gehäuse bietet eine Vielzahl an Bedruckungsmöglichkeiten

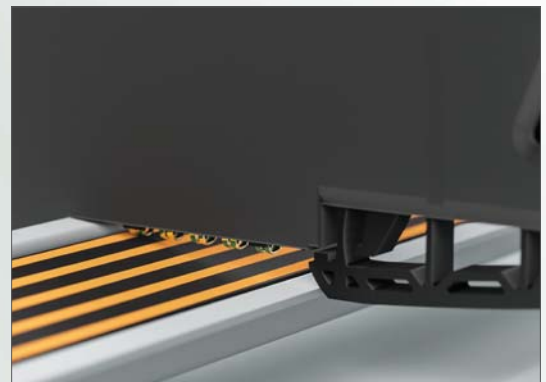
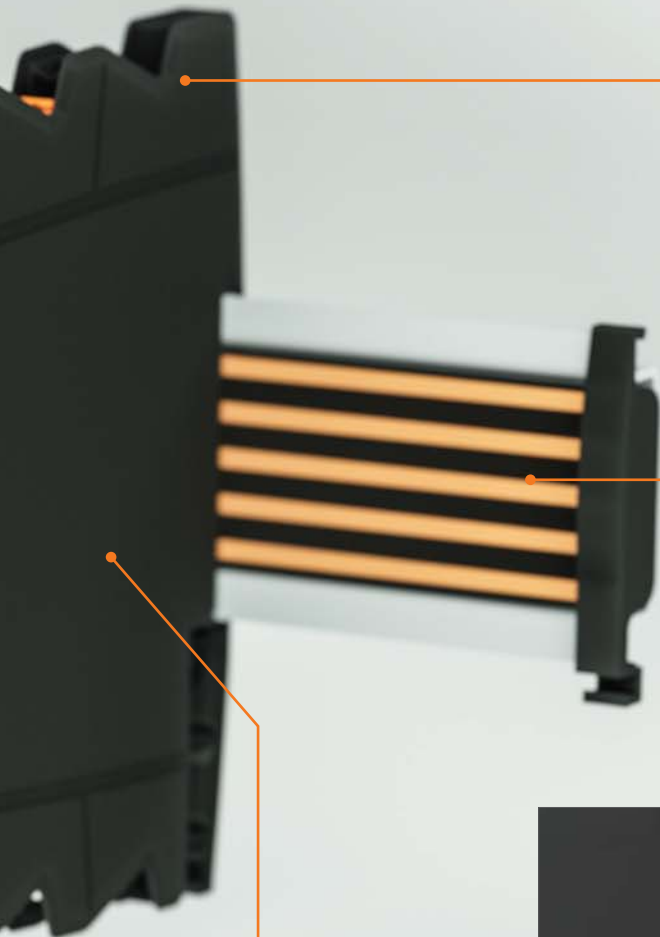

### Zeitsparende Montage

Der optionale Tragschienenbus ermöglicht eine verdrahtungslose, unterbrechungsfreie Montage



### Steckbarer Kontaktfederblock

Einfache und sichere Montage mittels Stecktechnik ermöglicht auch nachträgliche oder alternative In-Rail-Bus-Verbindung

# 6,2 mm Baubreite – höchste Funktionalität!



## Vielfältige Beschriftungsmöglichkeiten

Das Gehäuse bietet jede Menge Platz für individuelle und abriebfeste Laserbeschriftungen nach Wahl



## Leichter Zugang – einfach messen

Alle Anschlüsse sind direkt erreichbar. Das ermöglicht z. B. die Strom-Messung bei laufendem Betrieb. So ist ein Prüfabgriff jederzeit möglich

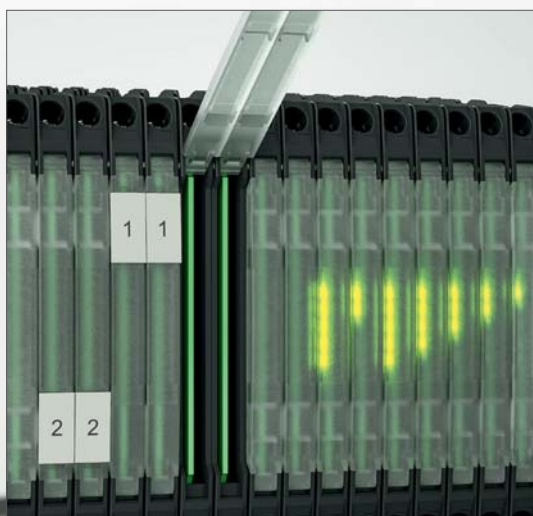

## Alle Funktionen im Blick

Sofort-Diagnose für jedes einzelne Gerät – ganz einfach per Status-LEDs an der Frontseite

## Hohe Kontaktsicherheit

Der maschinenlötbare Kontaktfederblock mit vergoldeten Doppelfederkontakten bietet höchste Kontaktsicherheit zum Tragschienenbus-System



#### Anschluss nach Wunsch

Standard-Ausstattung mit Schraubklemmen, wahlweise auch mit Federkraftklemmen (Push-In)

#### Kundennutzen:

- ▶ Verschiedene Einbaulagen der Leiterplatten möglich
- ▶ Bauelemente bis zu 5,1 mm Höhe verwendbar
- ▶ Schnelle Montage der Gehäuseteile durch Verrasten
- ▶ Platzsparend durch 6,2 mm Installationsbreite
- ▶ Mehr Spielraum für Design, 4850 mm<sup>2</sup> Leiterplattenfläche

#### Highlights:

- ▶ Ausbrüche für Bauteile, Anzeige- oder Bedienelemente, seitlich oder frontseitig
- ▶ Schwenkbare Front, auch mit eingeschnapptem Bezeichnungsplättchen erhältlich
- ▶ Bis zu 8 Schraubanschlüsse, wahlweise Federkraft (Push-In)
- ▶ Mit Tragschienenbus-System (In-Rail-Bus) – optional
- ▶ Verschiedene Gehäusefarben
- ▶ UL Zulassung

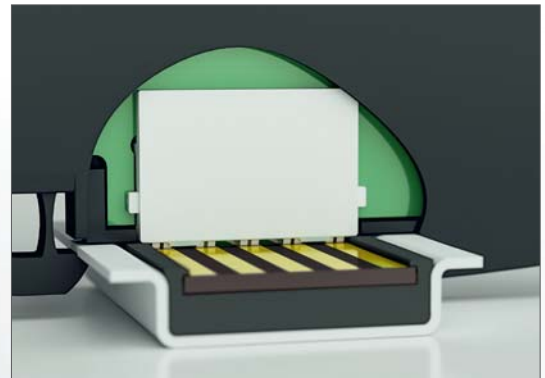
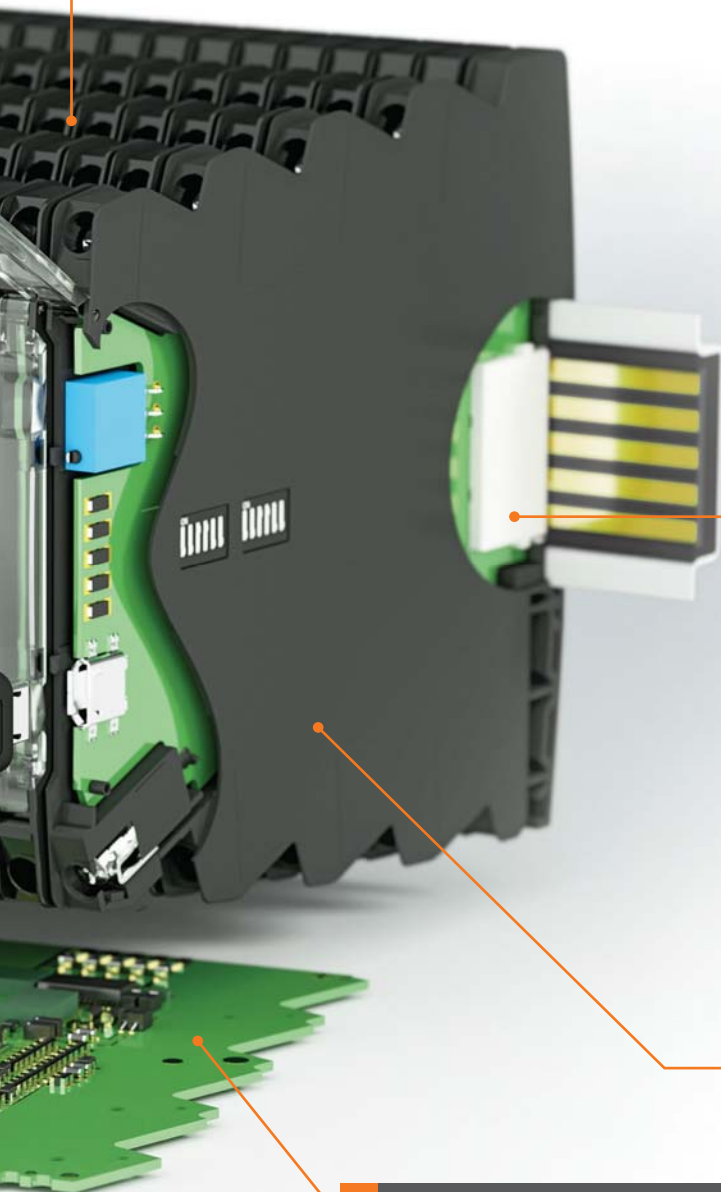

#### Schnelle Installation

Das Tragschienenbus-System einfach verrasten – schon funktioniert die Geräte-Kommunikation (Leistung / Daten / Signale)



#### Mehr Raum für Bauteile

Durch spezielle Aussparungen haben wir die Einbauhöhe für die Komponenten auf 5,1 mm maximiert

#### Material gespart – Kosten gesenkt

Leiterplattenkontur ermöglicht eine kostengünstige Auslegung des Nutzens

# KS 4460 – Highlights auf einen Blick!



## Weniger Montageaufwand

Die Gehäuseelemente werden werkzeuglos mit der fertigen Baugruppe verrastet

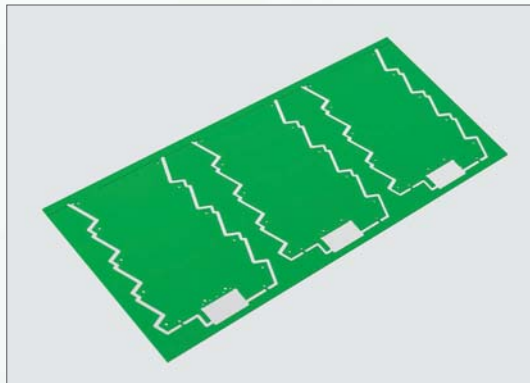

## Maximale Wirtschaftlichkeit

Die Leiterplatte ist maßgeschneidert für gängige Applikationen und bietet 4850 mm<sup>2</sup> nutzbare Leiterplattenfläche für Design-In Prozesse



## Integrierte Schraubklemmen

Schraubanschlusstechnik für Leiter bis 2,5 mm<sup>2</sup>

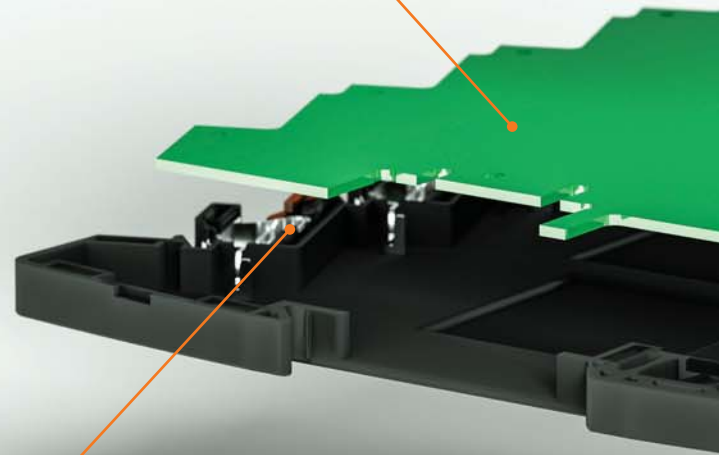
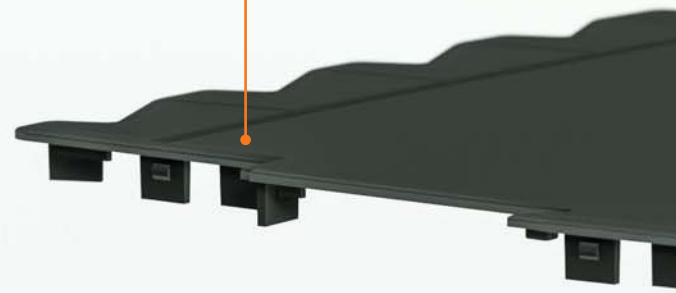



### Optimale Gestaltungsfreiheit

Beliebige Ausbrüche (DIP-Schalter etc.) nach Kundenwunsch möglich



### Variable Frontfläche

Individuelle Bedruckung der Frontfläche möglich, wahlweise mit Bezeichnungplättchen oder Lichtleiter. Frontplatte mit schwenkbarem Deckel sowie in verschiedenen Farben erhältlich



### Push-In Anslusstechnik

Federkraftklemme mit Push-In Anslusstechnik für Leiter bis 2,5 mm<sup>2</sup> und integriertem Prüfabgriff

# DOLD – Lösungen für Ihre Elektronik. So individuell wie Ihre Applikation.

## Auf das richtige Gehäuse kommt es an!

Elektronikgehäuse dienen nicht nur der Verpackung Ihrer Elektronik, sondern bieten weit mehr. Durch moderne Werkzeugkonzepte gehören Lösungen „von der Stange“ der Vergangenheit an. Durch hohe Flexibilität in Form, Farbe und Funktion lassen sich unsere Gehäusesysteme, einfach an Ihre Anforderung und Applikation anpassen.

Wir verstehen uns als Projektpartner und unterstützen Sie beim Design-In-Prozess. Sie können Ihre wertvollen Ressourcen ganz auf die Elektronikentwicklung konzentrieren. Auf unsere durch jahrzehntelange Erfahrung erworbene Kompetenz können Sie sich verlassen.

Gerne informieren wir Sie über weitere Produktlösungen aus unserem Haus.



### Schaltschrankgehäuse

Mit verschiedenen modularen Gehäuseserien in gängigen Baubreiten werden aus bestückten Leiterplatten montagefreundliche Elektronikmodule. Somit steht für zukunftsorientierte Automatisierungsgeräte immer die passende Gehäuselösung zur Verfügung. Profitieren Sie von Gehäusesystemen mit abgestuften Größen, variabler Anschluss technik sowie optionalem Tragschienenbus-System.



### Verteilergehäuse

Die Verteilergehäuse erfüllen alle Anforderungen im Bereich der modernen Gebäudeautomation. Sie decken alle gängigen Baubreiten sowie Einbautiefen ab und bieten viel Raum für Ihre Elektronik. Mit hoher Variantenvielfalt lassen sich damit Ihre individuellen Aufgabenstellungen problemlos lösen.



### Sicherheitsrelais

Als Kompetenzführer für Sicherheitsrelais mit zwangsgeführten Kontakten, Karten- sowie Miniaturrelais bieten wir technisch und qualitativ hochwertige Lösungen für das sichere Schalten von elektrischen Strömen bei minimalen Abmessungen.



**DOLD**

E. Dold & Söhne GmbH & Co. KG  
Bregstraße 18 • D-78120 Furtwangen  
T +49 7723 654-0 • F +49 7723 654-356  
dold-relays@dold.com • www.dold.com